

- (71) Aselsan Elektronik Sanayi ve Ticaret Anonim Sirketi, Ankara, TR
 (72) SERDAR YUKSEL, TR; AKINCI UMUR, TR; CALISLAR HUSEYIN DINCER, TR; DURMUS MEHMET UNAL, TR; YILMAZ SENER, TR; BICER AYDIN, TR; YENIGUN BURAK, TR; DORTKARDESLER SERKAN, TR; ERIM CENK, TR

(54) **Jednostka ruchomej mapy cyfrowej**

(57) Niniejszy wynalazek dotyczy jednostki (1) ruchomej mapy cyfrowej, która umożliwia generowanie ruchomej mapy czasu rzeczywistego w celu wyświetlania na ekranie wyświetlacza statku powietrznego, i która zasadniczo zawiera co najmniej jeden korpus główny (2), co najmniej jedną jednostkę (3) przechowywania danych, w której zapisane jest oprogramowanie ruchomej mapy cyfrowej opracowane według otwartej architektury, co najmniej jedną awioniczną kartę przetwarzającą, która jest przystosowana do uruchamiania wspomnianego oprogramowania ruchomej mapy cyfrowej, co najmniej jedną kartę przetwarzania grafiki, która jest przystosowana do przetwarzania informacji cyfrowych odebranych z jednostki (3) przechowywania danych i awionicznej karty przetwarzającej i do przesyłania ich do ekranu wyświetlacza pilota/drugiego pilota zapewnionego w statku powietrznym w celu wyświetlania, co najmniej jedną kartę dyskretnego interfejsu, która zapewnia interfejs połączeniowy dla dyskretnych sygnałów, co najmniej jedną kartę zasilania, która dostarcza moc wymaganą przez karty elektroniczne wykorzystywane w jednostce, oraz co najmniej jeden filtr zasilania, który jest przystosowany do zapobiegania zakłóceniom elektromagnetycznym emitowanym przez linię zasilającą.

(6 zastrzeżeń)

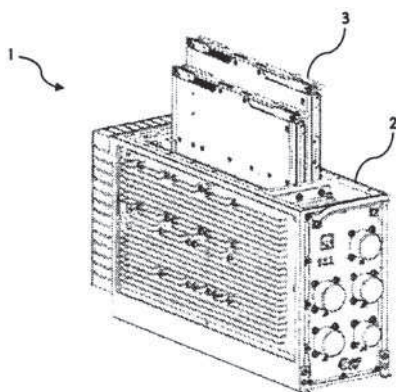

A1 (21) 420219 (22) 2017 01 17

- (51) G06F 21/32 (2013.01)
 G01N 21/33 (2006.01)
 G01N 21/35 (2014.01)
 (71) AKADEMIA GÓRNICZO-HUTNICZA IM. STANISŁAWA STASZICA W KRAKOWIE, Kraków
 (72) STANUCH MACIEJ; SKALSKI ANDRZEJ
 (54) **Sposób identyfikacji biometrycznej**

(57) Przedmiotem zgłoszenia jest sposób identyfikacji biometrycznej, polegający na porównaniu obrazu układu naczyń krwionośnych badanego obiektu, korzystnie żył wewnętrznej części dłoni, uzyskanego przy pomocy światła bliskiej podczerwieni NIR z obrazem referencyjnym badanego obiektu. Przedmiotowy sposób charakteryzuje się tym, że wykonywane i rejestrowane są co najmniej dwa rodzaje obrazów badanego obiektu, przy czym jeden w świetle NIR, a drugi w świetle UV, przy czym obrazy w świetle NIR wykonywane są przy co najmniej dwóch maksimach długości fali, korzystnie 850 nm i 940 nm. Natomiast obrazy w świetle UV wykonywane są korzystnie przy maksimum długości fali 395 nm. Zmiana światła NIR na UV i odwrotnie zachodzi z częstotliwością w zakresie 1 - 240 Hz. Jeden cykl składający się z wykonania zdjęć w świetle NIR i w świetle UV trwa od 0,1 - 3,5 s, a długość oświetlenia światłem NIR i światłem UV w jednym cyklu jest taka sama lub różna

i trwa 0,002 - 2,5 s dla światła NIR i 0,002 - 1 s dla światła UV, przy czym długość cyklu korzystnie dobierana jest w sposób losowy. Liczba wykonanych obrazów UV i NIR w jednym procesie identyfikacji wynosi korzystnie 2 - 480.

(6 zastrzeżeń)

A1 (21) 420220 (22) 2017 01 17

- (51) G06F 21/32 (2013.01)
 G01N 21/33 (2006.01)
 G01N 21/35 (2014.01)
 (71) AKADEMIA GÓRNICZO-HUTNICZA IM. STANISŁAWA STASZICA W KRAKOWIE, Kraków
 (72) STANUCH MACIEJ; SKALSKI ANDRZEJ
 (54) **Urządzenie do identyfikacji biometrycznej**

(57) Urządzenie do identyfikacji biometrycznej, przeznaczone do porównania obrazu układu naczyń krwionośnych badanego obiektu, korzystnie żył wewnętrznej części dłoni, uzyskanego przy pomocy światła bliskiej podczerwieni NIR z obrazem referencyjnym badanego obiektu, zawierające detektor, oświetlacz emitujący światło NIR i układ wykonujący obliczenia, charakteryzujące się tym, że oświetlacz stanowią, co najmniej dwie matryce (2) z umieszczonymi na nich źródłami światła emitującymi światło NIR oraz światło UV, korzystnie diodami LED działającymi na przemian i rozmieszczonymi w co najmniej dwóch równoległych rzędach. Matryce (2) są ustawione wokół detektora (1) pod kątem β , zapewniając równomierne rozmieszczenie matryc (2) wokół detektora (1). Strumień emitowanego światła przez matryce (2) jest skierowany w stronę badanego obiektu (4) pod kątem zapewniającym ustalenie punktu przecięcia promieni świetlnych w płaszczyźnie badanego obiektu (4), korzystnie w jego punkcie centralnym. Po między matrycą (2), a badanym obiektem (4) znajduje się układ rozpraszający (3), korzystna folia dyspersyjna. Matryce (2) zawierają dwa rodzaje diod LED włączanych jednocześnie i emitujących światło NIR: diody o widmie charakteryzującym się maksimum dla długości fali 850 nm oraz diody o widmie charakteryzującym się maksimum dla długości fali 940 nm, a także diody LED emitujące światło UV o widmie charakteryzującym się maksimum dla długości fali 395 nm i włączanych na przemian z diodami emitującymi światło NIR.

(9 zastrzeżeń)

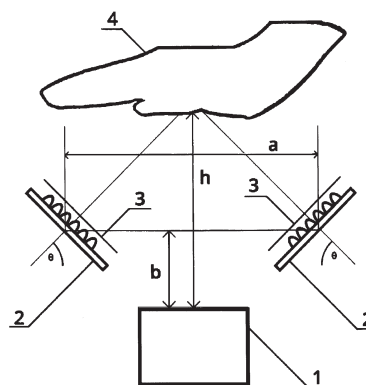

A1 (21) 420270 (22) 2017 01 24

- (51) G06K 7/00 (2006.01)
 G01R 29/08 (2006.01)
 (71) INSTYTUT LOGISTYKI I MAGAZYNOWANIA, Poznań
 (72) GRABIA MICHAŁ; KAŻMIERCZAK PAWEŁ
 (54) **System do badania znaczników RFID oraz sposób badania znaczników RFID**

(57) System do badania znaczników RFID zawierający pulpit, wózek oraz torowisko, po którym porusza się wózek znamieny tym, że pulpit (100) zawiera układ obrotowy, na którym zamontowany jest uchwyt do mocowania ramek z próbkami materiałów i znacznikami RFID, przy czym układ obrotowy zawiera silnik do zmiany