

usytuowanego wynosi co najmniej 1,05 średnicy w połowie długości najniższej położonego zespołu (2) łopaty (3). Cięciwy profili tworzących łopaty (5) w połowie długości tych łopaty (5) wyżej położonego zespołu (4) wynoszą od 1,02 do 1,7 cięciwy łopaty (3) w połowie długości tych łopaty (3) zespołu (2) dolnego. Kąt zaklinowania łopaty wynosi od 1 do 9 stopni. Wewnętrzne i zewnętrzne od linii cięciwy części aerodynamicznych dwuwypukłych profili łopaty są różne.

(4 zastrzeżenia)

A1 (21) 418662 (22) 2016 09 12

(51) F03D 13/25 (2016.01)

F03B 13/12 (2006.01)

(71) WUPROHYD SPÓŁKA Z OGRANICZONĄ ODPOWIEDZIALNOŚCIĄ, Gdynia

(72) KORZEŃSKI MIECZYŚŁAW

(54) Pływająca wyspa energetyczna do wytwarzania energii elektrycznej z odnawialnych źródeł energii oraz sposób montażu tej wyspy

(57) Pływająca wyspa energetyczna do wytwarzania energii elektrycznej z odnawialnych źródeł energii oraz sposób montażu tej wyspy, charakteryzuje się tym, że posiada rozstawiającą się samodzielnie na morzu konstrukcję nośną w postaci statku wodnego z równoległe usytuowanymi względem siebie co najmniej trzema podwodnymi lub nawodnymi kadłubami (1) jednym centralnym i dwoma bocznymi, połączonymi ze sobą kratownicami, przy czym w przestrzeni między kadłubami (1) na poziomych osiach prostopadłych do podłużnych osi kadłubów (1), zamocowane są turbiny falowe (2) konwertera, pochłaniające energię falowania, w których zamocowane są wolnoobrotowe prądnice, zaś w przestrzeni między kadłubami (1) usytuowanych jest kilka rzędów osi z turbinami falowymi (2), przy czym konstrukcja nośna zakotwiczona jest na pozycji przy użyciu leżących na dnie żelbetowych kotwic (3) i wyposażona jest w wiatraki (7) i zbiorniki wodne (8) oraz w specjalny pokład obrotowy (5) nadający za słońcem, na którym zainstalowane są ogniwa fotowoltaiczne (6) automatycznie oczyszczane strumieniem wody pod ciśnieniem. Sposób montażu wyspy energetycznej do wytwarzania energii elektrycznej z odnawialnych źródeł energii, charakteryzuje się tym, że kadłuby (1) konstrukcji nośnej buduje się w doku wraz z montażem niezbędnego wyposażenia elektrycznego, mechanicznego, konstrukcyjnego w możliwie największym stopniu

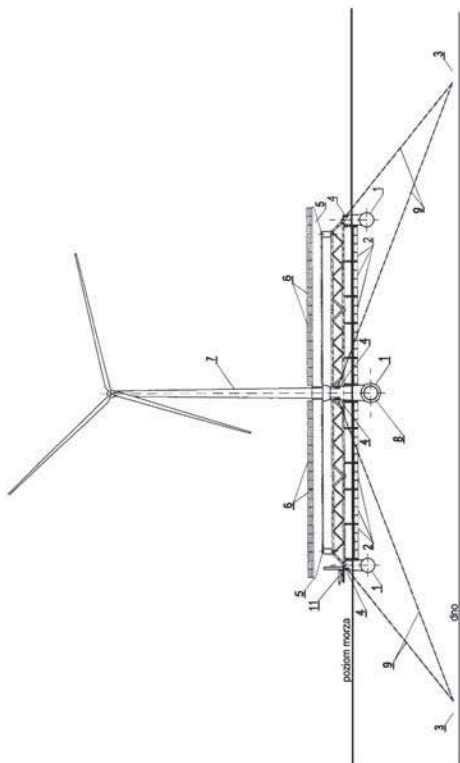

oraz instaluje się na niej żuraw (11), a następnie woduje się konstrukcję nośną w doku w stanie złożonym utrzymywanym przy pomocyciągów i wciągarek (4), zaś kabel energetyczny układa się pod dnem morza do przesyłania wytworzonej energii na ląd, następnie wyholowuje się żelbetowe kotwice (3) pływające w miejsce pracy wyspy energetycznej i posadawia się je na dnie poprzez zalanie ich zbiorników balastowych wodą, następnie wyprowadza się z doku konstrukcję nośną w stanie złożonym w morze przy pomocy holowników, po czym rozstawia się ją poprzez powolne odwijanie z bębnow wciągarek (4) ciągów aż do całkowitego rozstawienia konstrukcji nośnej, a następnie przeholowuje się konstrukcję nośną w miejsce pracy i zakotwicza się ją do zatopionych na dnie żelbetowych kotwic (3), po czym zamontowuje się na konstrukcji nośnej pozostałe wyposażenie wyspy energetycznej dostarczone na pontonie za pomocą żurawia (11) poruszającego się po torowisku zamontowanym na kratownicach oraz sprzężonego z nim mechanicznie w sposób uniemożliwiający jego oderwanie od torowiska w trakcie pracy z dużym obciążeniem na wysięgu.

(2 zastrzeżenia)

A1 (21) 418797 (22) 2016 09 22

(51) F04D 29/10 (2006.01)

F16J 15/43 (2006.01)

F16J 15/54 (2006.01)

(71) AKADEMIA GÓRNICZO-HUTNICZA

IM. STANISŁAWA STASZICA W KRAKOWIE, KRAKÓW

(72) OCHOŃSKI WŁODZIMIERZ; SALWIŃSKI JÓZEF;
BOŻEK ESTERA

(54) Przepust wału wysokoobrotowego z zastosowaniem uszczelnienia z cieczą magnetyczną

(57) Przepust wału wysokoobrotowego z zastosowaniem uszczelnienia z cieczą magnetyczną, który może być wykorzystany w budowie urządzeń, stosowanych w technice wysokiej próżni, zawierający wał, obudowę, łożyska toczne, tuleje kołnierzowe, walcowe magnesy trwałe spolaryzowane osiowo, wielokrawędziowe nabiegunniki oraz ciecz magnetyczną charakteryzuje się tym, że tuleja kołnierzowa nieruchoma (3) osadzona jest w obudowie (2), tuleja kołnierzowa ruchoma (4) osadzona jest na wale (1), a pomiędzy obiema tulejami (3, 4) umieszczone są łożyska toczne (5), zaś w komorze pomiędzy łożyskami (5) usytuowany jest z luzem względem tulei nieruchomej (3) kołnierz (4a) tulei ruchomej (4), w którym umieszczone są równomiernie rozłożone walcowe magnesy trwałe (6), a do obu powierzchni bocznych kołnierza (4a), przylegają wielokrawędziowe nabiegunniki (7), osadzone na walcowych powierzchniach tulei kołnierzowej ruchomej (4) i wyposażone w występy uszczelniające, położone na zewnętrznych powierzchniach wielokrawędziowych nabiegunników (7).

(3 zastrzeżenia)

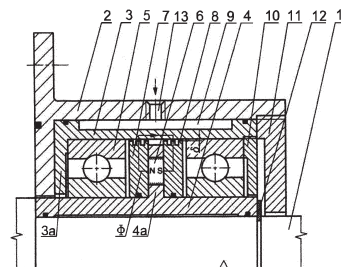

A1 (21) 418800 (22) 2016 09 22

(51) F04D 29/10 (2006.01)

F16J 15/42 (2006.01)

F16J 15/54 (2006.01)

(71) AKADEMIA GÓRNICZO-HUTNICZA

IM. STANISŁAWA STASZICA W KRAKOWIE, Kraków

(72) OCHOŃSKI WŁODZIMIERZ; HORAK WOJCIECH;
BOŻEK ESTERA