

A1 (21) 387316 (22) 2009 02 23

(51) F16J 15/40 (2006.01)
F16J 15/43 (2006.01)

(71) AKADEMIA GÓRNICZO-HUTNICZA IM. STANISŁAWA STASZICA, Kraków
(72) OCHOŃSKI WŁODZIMIERZ

(54) Wielostopniowe uszczelnienie z cieczą magnetyczną

(57) Wielostopniowe uszczelnienie z cieczą magnetyczną, zawierające tulejki kołnierzowe, magnesy trwale spolaryzowane osiowo, wielokrawędziowe nabiegunniki oraz ciecz magnetyczną, charakteryzuje się tym, że magnesy (4, 7) umieszczone są pomiędzy wielokrawędziowymi nabiegunnikami (3, 6) osadzonymi przemienne w obudowie (2) i na wale (1), również tulejki kołnierzowe (5, 8) osadzone są przemienne na wale (1) i w obudowie (2), przy czym kołnierze tulejek (5), osadzonych na wale (1), usytuowane są w komorach utworzonych przez magnesy (4) i nabiegunniki (3), osadzone w obudowie (2), a kołnierze tulejek (8), osadzonych w obudowie (2), usytuowane są w komorach utworzonych przez magnesy (7) i nabiegunniki (6), osadzone na wale (1), zaś ciecz magnetyczna (9) znajduje się w pierścieniowych szczelinach pomiędzy występami uszczelniającymi nabiegunników (3, 6), a cylindrycznymi powierzchniami tulejek (5, 8).

(1 zastrzeżenie)

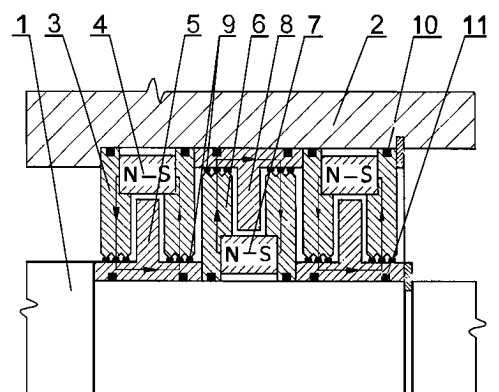

A1 (21) 387317 (22) 2009 02 23

(51) F16J 15/42 (2006.01)
F16J 15/54 (2006.01)

(71) AKADEMIA GÓRNICZO-HUTNICZA IM. STANISŁAWA STASZICA, Kraków
(72) OCHOŃSKI WŁODZIMIERZ

(54) Uszczelnienie odśrodkowe wału z zastosowaniem cieczy magnetycznej

(57) Uszczelnienie odśrodkowe wału z zastosowaniem cieczy magnetycznej, zawierające tuleję z kołnierzem, wielokrawędziowe

nabiegunniki, magnesy trwale spolaryzowane osiowo i ciecz magnetyczną, charakteryzuje się tym, że we wnękach wykonanych w elementach obudowy (3), po obu stronach kołnierza (2a) tulei (2), osadzonej na wale (1), umieszczone są wielokrawędziowe nabiegunniki (5) oraz magnesy trwale (4), usytuowane jednoimiennymi biegunami w stronę powierzchni bocznych kołnierza (2a), zaś kolejny nabiegunnik (7) umieszczony jest w komorze wykonanej w elementach obudowy (3), nad cylindryczną powierzchnią kołnierza (2a), a ciecz magnetyczna (6) znajduje się w małych szczelinach pomiędzy występami uszczelniającymi nabiegunników (5, 7), a odpowiednimi powierzchniami bocznymi i powierzchnią cylindryczną kołnierza (2a) tulei (2).

(1 zastrzeżenie)

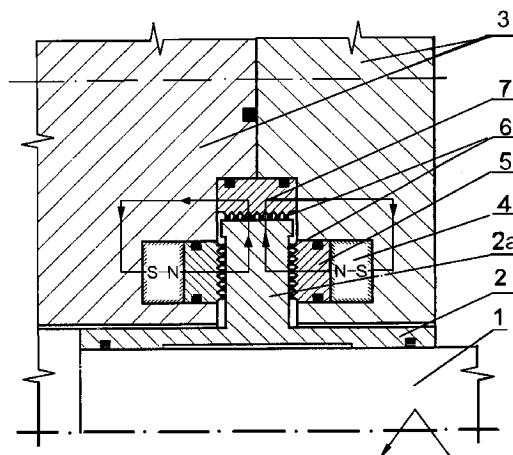

A1 (21) 387349 (22) 2009 02 26

(51) F22B 1/00 (2006.01)
F23H 17/00 (2006.01)

(71) FABRYKA KOTŁÓW SEFAKO SPÓŁKA AKCYJNA, Sędziszów
(72) HARŁUKOWICZ ANDRZEJ; KOCHAN DARIUSZ; SMORAĞ HUBERT; ZOBEK ZBIGNIEW

(54) Uszczelnienie przyrusztowe komór bocznych kotła

(57) Uszczelnienie przyrusztowe utworzone jest z kształtek betonowych (1), które przymocowane są do komory dolnej (4) z pletwą (3) przy użyciu trzpieni gwintowanych (2). Kształtki betonowe (1) dolną powierzchnią posadawione są na poduszce amortyzacyjnej (6), a w szczelinie, od strony komory dolnej (4), znajduje się wkładka termoprzewodząca (9).

(1 zastrzeżenie)

